

Sistema TP Marco Zincado

Canal 200 / Tráfico Pesado

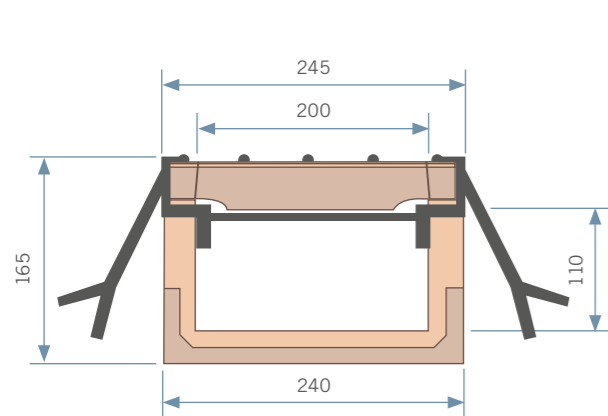

WCS200110

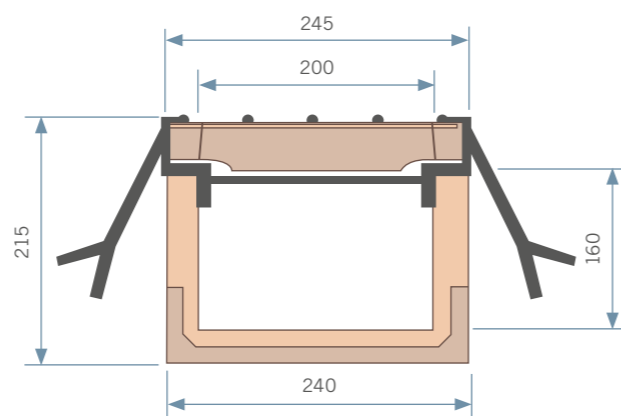

WCS200160

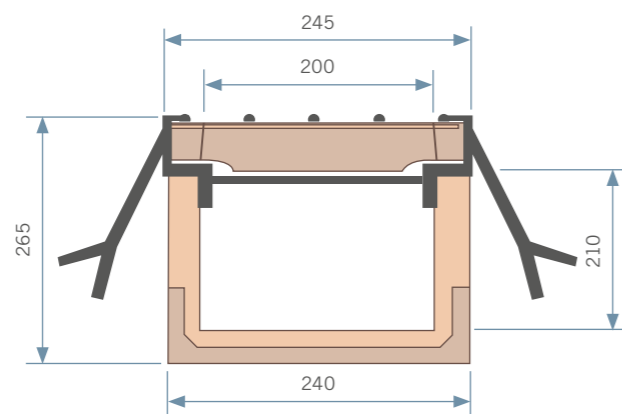

WCS200210

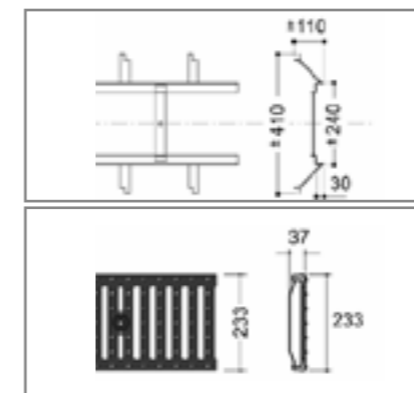

REJILLAS Y SUJECIONES						
Código	Material	Longitud mm.	Clase Carga	Código Fijación	Peso Kg.	Unidades por palé
MARCO EN ACERO ZINCADO PARA CANAL 200						
DTEL8000	A. zincado	1.000			6,0	49
REJILLA EN FUNDICIÓN DÚCTIL DE EMPOTRAR (2 x metro lineal)						
DGGE200	Fundición	500	E		10,50	98

Código	Longitud mm.	Secc. Hidráulica cm ²	Diámetro Salida mm.	Peso Kg.	Unidades por palé
WCS200110	1000	218	200	18,30	49
WCS200160	1000	317	200	22,10	42
WCS200210	1000	396	200	23,70	42

Ojefer se reserva el derecho a suprimir o introducir modificaciones y mejoras de cualquier modelo o referencia sin previo aviso. Las medidas son nominales.